

VZ57CT

| | |
|----------------|---------------|
| Материал мойки | Гранит |
| Тип | Композитная |
| Количество чаш | 1 |
| EAN-код | 8017709251819 |



Эстетика



| | | | |
|-----------------|----------------|--------------------------------------|---|
| Эстетика | Универсальный | Логотип | Гравировка полная |
| Серия | Quadra | Другие доступные цвета | Черный, Белый, Кремовый, Бежевый, Цемент / Бетон, EXTRA Белый, EXTRA Черный |
| Цвет | Цемент / Бетон | Отверстие для смесителя/ эксцентрика | Подготовленный |
| Тип встраивания | Стандартный | | |

| | Тип чаши | Размер чаши (мм) | Глубина чаши (мм) | Радиус закругления чаши (мм) | Перелив | Положение корзинчатого вентиля | Размер корзинчатого вентиля |
|------|--------------------|------------------|-------------------|------------------------------|------------------|--------------------------------|-----------------------------|
| Чаша | Минимальный радиус | 500 x 400 x 210 | 210 | 5 | Да, традиционная | У стенки чаши | 3,5 дюйма |

Технические характеристики



| | |
|---------------------------------|-------------|
| Отверстие для смесителя | 1 |
| Диаметр отверстия под смеситель | 35 мм |
| Количество зажимов | 8 |
| Тип зажимов | Стандартный |

| | |
|--|---|
| Характеристики композитного материала | Корзинчатый вентиль, Предварительно установленная уплотнительная лента, Сифон с возможностью подключение посудомоечной машины, Компактный сифон с возможностью подключения посудомоечной машины, Фиксирующие зажимы, Уплотнительная лента, Стойкость к ультрафиолетовому излучению |
| Размеры изделия (мм) | 210x570x500 мм |
| Размеры выреза в столешнице (мм) | 550 X 480 мм |
| Установка с бортиком | 10 мм |
| Установка в базу | 60 см |

Аксессуары в комплекте

| | |
|---|--|
| Аксессуары для монтажа в комплекте | Корзинчатый вентиль, Сифон с возможностью подключение посудомоечной машины, Фиксирующие зажимы |
|---|--|

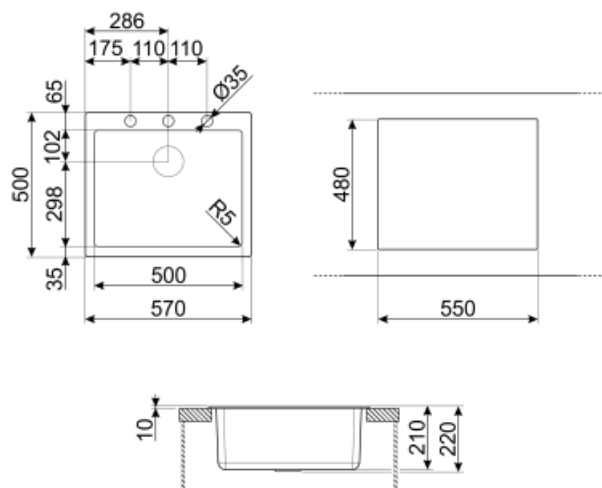

Not included accessories



KITFD050

Измельчитель пищевых отходов 0,5 л.с.
Мотор 0,5 л.с. Подходит для всех моек со сливом 3 1/2 "



KITFD100

Измельчитель пищевых отходов 1 л.с.
Мотор 1 л.с. Подходит для всех моек со сливом 3 1/2 "



COL19

Коландер из нержавеющей стали для чаши МИНИМАЛЬНОГО радиуса, размеры 200 x 410 x 26 мм



CB25MN

Разделочная доска из HPL пластика для чаш минимального радиуса, черная матовая, размеры 250 x 410 x 12 мм, можно мыть в посудомоечной машине



CB28QU

Разделочная доска из HPL пластика, для моек минимального радиуса, цвет дуб, размеры 280 x 418 x 12 мм



COL36

Коландер из нержавеющей стали для чаши МИНИМАЛЬНОГО радиуса, размеры 370 x 410 x 30 мм



COL19H

Коландер из нержавеющей стали для чаши МИНИМАЛЬНОГО радиуса, размеры 200 x 410 x 100 мм



KITDSQ

Дозатор для мыла хромированная отделка с квадратной ручкой 40x40 мм



KITFD075

Измельчитель пищевых отходов 075 л.с. Мотор 0,75 л.с. Подходит для всех моек со сливом 3 1/2 "

Symbols glossary (ТТ)

| | | | |
|--|--|---|--|
|  | Ширина мебельного шкафа, необходимая для установки мойки. |  | Глубина мойки - в зависимости от модели глубина может быть от 13 до 24,5 см. |
|  | Стандартная установка: традиционная установка в столешницу, подходит для любых кухонных гарнитуров |  | Антибактериальная |
|  | Против царапин |  | Термостойкость |
|  | Устойчивость к высоким температурам |  | Ударопрочность |
|  | Легкая очистка |  | Защита от ультрафиолета, не выгорает со временем. |