

WCOU24LX



Familia	Vinoteca
Instalación	Integración
Nicho de empotrado	60 cm
Descongelación	Automático
Tipo de enfriamiento	Ventilado
Tipo de bisagra	Puerta sobre puerta
Posición bisagra	Izquierda



Descripción vinoteca



Número de estantes extraíbles	12
Material del estante	Beech
Estantes ajustables	Sí
Estantes extraíbles con guías telescópicas	Sí
Luz interior	Led

Controles y funciones



Regulación de mandos	Touch control	Iluminación forzada ON	Plazo máximo
Mandos	Interior, compartimento bodega	Alarma temperatura	Sí
Tipo de pantalla	TFT	Alarma puerta abierta	Sí
Funciones del display	Vacaciones, Modo showroom, Sabbath, Valor de la temperatura	Configuración nivel de humedad	Sí
Indicador encendido	Sí		

Características técnicas

Zonas de temperatura ajustables	2	Número de compresores	1
Sistema de refrigeración independiente	2	Tipo de compresor	Estándar
Número cristales puerta	3	Tipo de gas refrigerante	R600a
		Cantidad gas refrigerante (gr)	76 g

Rango de temperatura	4-18 °C	Panel de metal en la parte posterior de la nevera.	Metallo
Tipo de control de la temperatura	Electrónico	Patas ajustables	Sí
Cristales puerta anti-UV	Sí	Tipo de apertura de puerta	Con tirador
Junta anti-bacteriana	Sí		

Rendimiento / Etiqueta energética - Reg. 2019

Volumen neto total	352 l
--------------------	-------

Conexión eléctrica

Corriente	2,5 A	Largo del cable de alimentación	200 cm
Tensión	115 V	Enchufe	(B) NEMA 5-15P
Frecuencia	60 Hz		

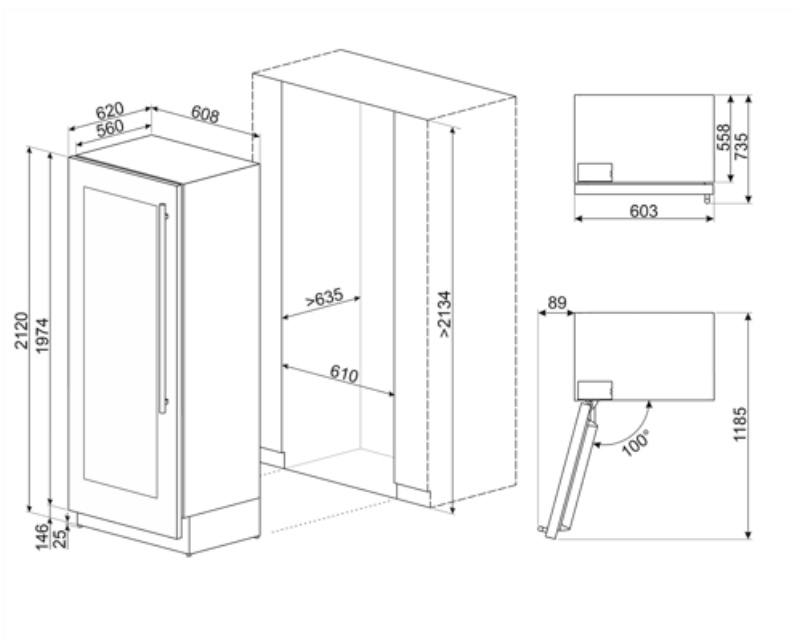

Symbols glossary



Descongelación automática: todos los modelos de refrigerador están equipados con descongelación automática en el compartimiento del refrigerador.



Ventilado: sistema de ventilación de enfriamiento que permite difundir constante y uniformemente el aire dentro del refrigerador.



Función de vacaciones: esta función es particularmente útil en casos de ausencia prolongada del hogar, le permite desactivar el funcionamiento del departamento de refrigeradores y mantener solo el congelador en funcionamiento.



Iluminación LED interna: la iluminación LED interna garantiza el ahorro de energía y al mismo tiempo ofrece una luz de atmósfera.



Mandos Touch Control: presentes en algunos modelos de hornos, placas, campanas y lavavajillas, activan la función con un simple toque.