

# WHT712LCIT



<b>Código EAN</b>	8017709224738
<b>Familia</b>	Lavadora
<b>Ancho comercial</b>	60 cm
<b>Profundidad comercial</b>	Profundidad reducida
<b>Instalación</b>	Libre instalación
<b>Tipo de carga</b>	Frontal



## Programas

**Mandos**  
**Gráficos programas**  
**Número de programas**  
**Programas**





**Electrónicos**  
**Mensajes IT**  
**16**

- |   |  |  |
|---|--|--|
|  Antialérgico           |  Camisas                |  Lavado ropa oscura |
|  Algodón                |  Algodón ECO            |  Delicado           |
|  Jeans                  |  Woolmark ropa delicada |  Lavado a mano      |
|  Lencería               |  Mix                    |  Rápido 14 min      |
|  Desagüe + Centrifugado |  Sintético              |  Sport              |
|  Cortinas               |  |  |

### Temperatura de lavado

Frío	20°C	30°C
40°C	50°C	60°C
70°C	80°C	90°C

## Programas especiales

 Woolmark ropa delicada	 Antialérgico	 Lavado a mano
 Rápido 14 min	 Cortinas	









**Ciclo Woolmark** Si, Woolmark Apparel Care  
**Código Woolmark** M14034  
**Pantalla**

Visualización del tiempo restante Programación de inicio diferido Indicación de avance de programa

Regulación centrifugado Regulación de temperatura

Tipo de pantalla 

## Teclas/Opciones

 Inicio retardado	 Prelavado	 Enjuague adicional
 Sin centrifugado	 Stop en remojo	 Antiarrugas
 Rápido	 Lavado en frío	

Indicador de avance de programa Sí, en display  
 Indicador de fin de ciclo Sí, en display

## Características técnicas



<b>Consumo efectivo</b>	10% less energy consumption than energy rating A+++	<b>Accesorios para detergentes líquidos incluidos</b>	Sí
<b>Tipo de motor</b>	Inverter	<b>Diámetro ojo de buey</b>	34 cm
<b>Funcionamiento con control electrónico</b>	Sí	<b>Apertura ojo de buey</b>	170°
<b>Mando de selección de programas</b>	Sí	<b>Carga variable automática</b>	Sí
<b>Regulación centrifugado con pantalla/led</b>	Sin centrifugado/ 400/ 600/ 800/ 900/ 1000/ 1200/ Stop en remojo	<b>Sistema antiespuma</b>	Sí
<b>Regulación de temperatura con pantalla/led</b>	Sí	<b>Equilibrio de la carga</b>	Automático
<b>Cubeta de polipropileno</b>	Sí	<b>Filtro inspeccionable</b>	Sí
<b>Cesto</b>	Acero inoxidable	<b>Seguridad para niños</b>	Bloqueo de los ajustes
<b>Volumen cesto</b>	50 l		

## Rendimiento / Etiqueta energética - Reg. 2019

Nombre o marca del proveedor SMEG

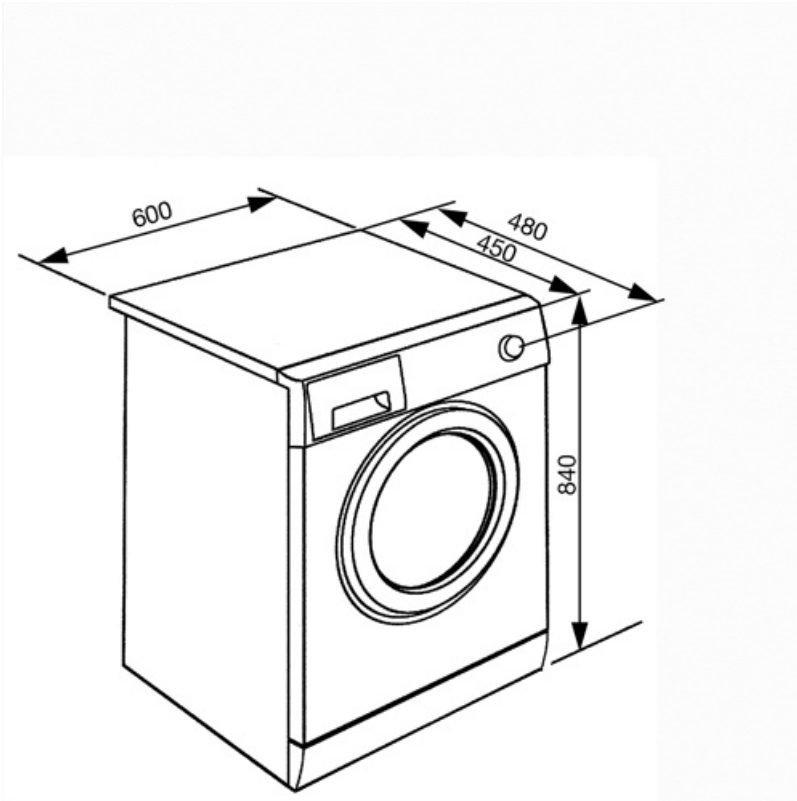

---

## Accesorios Compatible

















---

















**KITPLV2**

Kit de extensión para lavavajillas y lavadoras: longitud 2 m.



## Symbols glossary

- |  |  |
|--|--|
|  <p><b>Antiarrugas:</b> opción específica que, a través de la modulación de las fases de lavado y enjuague, junto con la reducción de la velocidad de centrifugado final, ayuda a prevenir la formación de pliegues en la ropa, protege las prendas más delicadas y facilita el planchado.</p>   |  <p><b>Control del consumo de agua:</b> en todos los modelos de lavadora hay un sistema de carga variable, según el cual la máquina diversifica automáticamente el ciclo de lavado y los tiempos de funcionamiento de acuerdo con la cantidad y el tipo de ropa introducida, lo que permite un ahorro significativo de agua y electricidad.</p> |
|  <p><b>Autobalanceo de la carga:</b> asegura una distribución perfecta de la ropa dentro de la canasta. En el caso de que se detecte un desequilibrio, la velocidad de centrifugado se adapta para redistribuir uniformemente la ropa dentro de la cesta y así reducir las vibraciones.</p>  |  <p><b>Bloqueo de control:</b> la opción de bloqueo de mandos, presente en diferentes tipos de productos, le permite bloquear todas las funciones y programas establecidos, así como los controles, para una seguridad total, especialmente en presencia de niños.</p>  |
|  <p><b>A +++:</b> los dispositivos Smeg permiten un considerable ahorro de energía en Clase A, A +, A ++ y A +++, para reducir el consumo mientras se mantiene la máxima eficiencia y garantizar el respeto por el medio ambiente.</p>   |  <p><b>Lavado en frío:</b> la opción Lavado está indicada para lavar prendas delicadas y para limpiar, en combinación con detergentes de pretratamiento, ropa con manchas superficiales.</p>  |
|  <p><b>Inicio diferido:</b> le permite posponer el inicio del programa hasta 24 horas, según sus necesidades, y luego realizar el lavado incluso en las franjas horarias en las que el costo de energía es menor.</p>   |  <p><b>Pantalla LCD:</b> para optimizar el rendimiento y hacer que el uso del aparato sea lo más fácil posible, algunas lavadoras y refrigeradores están equipados con una pantalla LCD que le permite ver el estado operativo del producto.</p>   |
|  <p><b>Ojo de buey de 34 cm de ancho:</b> el gran tamaño del ojo de buey de 34 cm hace que cargar y descargar la ropa sea aún más fácil y rápido, promoviendo la máxima practicidad de uso.</p>  |  <p><b>Filtros fáciles de limpiar:</b> la opción, mediante luces de advertencia apropiadas, advierte sobre la necesidad de una limpieza periódica de los filtros, para evitar olvidos y garantizar así el funcionamiento perfecto de la secadora con el tiempo. rápido y extremadamente simple .</p>  |
|  <p><b>Motor inverter:</b> para lavadoras y secadoras: la evolución de las lavadoras y secadoras Smeg hacia modelos más inteligentes y eco-sostenibles ha llevado a la elección de la tecnología Inverter con bomba de calor que reduce significativamente el consumo de energía. Para lavavajillas: el motor inversor de última generación garantiza una mayor vida útil, eficiencia y consumo reducido, así como un silencio absoluto.</p> |  <p><b>Exclusión centrífuga:</b> en los modelos principales de lavadora y secadora Smeg, es posible establecer la velocidad de centrifugado, en algunos hasta 1600 rpm, o incluso excluirla.</p>  |
|  <p><b>Opción prelavado:</b> programa de prelavado indicado para artículos particularmente sucios.</p>   |  <p><b>Antialérgico:</b> Programa diseñado para personas con piel sensible. Combina una acción energética de lavado y enjuague para prendas, incluso las más delicadas, que requieren un mayor cuidado y atención en la eliminación completa de detergentes.</p>  |
|  <p><b>Algodón:</b> símbolo utilizado para indicar los programas referidos a prendas de algodón.</p>   |  <p><b>Algodón ECO:</b> símbolo que hace referencia al programa Algodón ECO</p>   |

-  **Cortinas:** Programa específico para el lavado de cortinas.
-  **Delicado:** programa ideal para prendas delicadas y de seda que requieren un cuidado especial en el lavado, uso de agua a temperatura ambiente y rotación lenta del cesto.
-  **Enjuague adicional:** Opción que agrega un enjuague adicional al que ya se proporciona en el programa seleccionado, para eliminar cualquier detergente residual. Esta función es particularmente adecuada para aquellos que sufren de alergias o problemas de la piel.
-  **Jeans:** ciclo especial diseñado para satisfacer las necesidades de lavado de una de las prendas más populares, Jeans. El programa te permite lavar prendas de mezclilla, respetando sus colores y minimizando las arrugas.
-  **Mix:** programa que te permite lavar prendas con diferentes colores y telas. Ideal para el lavado diario de cargas mixtas de ropa ligeramente sucia.
-  **Después del lavado,** el ciclo se detiene con el agua en el tambor.
-  **Sport:** Programa indicado para los amantes de la actividad física que permite lavar, en poco tiempo, las prendas sometidas a lavados frecuentes garantizando la máxima higiene y cuidado de las fibras.
-  **Woolmark Apparel Care:** para lavadoras: El programa "ciclo de lana" de esta lavadora ha sido aprobado por The Woolmark Company para el lavado de prendas de lana etiquetadas como "lavables a máquina", siempre que la ropa se lave siguiendo las instrucciones de la etiqueta cosida a la prenda y las indicaciones proporcionadas por el fabricante de la lavadora. Para la secadora de ropa: El programa "ciclo de lana" de esta secadora ha sido aprobado por The Woolmark Company para secar prendas de lana etiquetadas como "lavables a máquina", siempre que la ropa se lave y seque siguiendo las instrucciones en la etiqueta cosida en cabeza y las indicaciones proporcionadas por el fabricante de la máquina.
-  Use este programa para lavar ropa de color oscuro o ropa de color que no desea estropear. El lavado se realiza con una mínima acción mecánica y a bajas temperaturas.
-  **Descarga de agua:** Para vaciar el agua de la máquina.
-  **Lavado a mano:** programa adecuado para prendas que requieren un lavado a mano o una simple renovación. Use agua fría y una velocidad de centrifugado baja para garantizar el máximo cuidado de la ropa.
-  **Lavado adecuado** para lavar prendas íntimas delicadas.
-  **Rápido 14 min.:** El programa rápido 14 min. le permite lavar artículos ligeramente sucios en muy poco tiempo.
-  **Camisas:** programa específico que le permite lavar las camisas con el máximo cuidado, respetando las telas y minimizando la formación de pliegues, para obtener los mejores resultados de planchado en poco tiempo.
-  **Sintéticos:** símbolo utilizado para programas sintéticos.
-  **Opción rápida:** opción para reducir el tiempo del programa seleccionado, cuando los artículos a lavar no requieren un lavado prolongado.



Profundidad reducida: algunos modelos tienen una profundidad reducida de 45, 40 o incluso 34 cm para colocarse en espacios con dimensiones limitadas, manteniendo una buena capacidad de carga y la funcionalidad de las versiones estándar.



El diseño cuidadoso de la cuba y la cesta nos ha permitido alcanzar una capacidad de carga de hasta 7 kg de ropa en la lavadora.

---

## Benefit (TT)

---

### **Compact model**

Compact model, ideal for optimizing space, offering efficient programs for perfect cleaning

### **LCD Display**

With soft touch control and LCD lights for an improved user experience and easy combination of programmes and options -

### **Inverter**

Greater energy efficiency, lower consumption, and longer lifespan by reducing wear and noise thanks to the Inverter motor