

## C875TNE



<b>Famiglia</b>	Frigorifero
<b>Installazione</b>	Incasso
<b>Categoria</b>	Combinato
<b>Nicchia da incasso</b>	200
<b>Larghezza di riferimento</b>	70 - 80
<b>Altezza di riferimento</b>	160 - 200
<b>Sistema Total No - Frost</b>	Sì
<b>Tipo di raffreddamento</b>	No Frost Totale
<b>Sbrinamento</b>	Automatico
<b>Tipo di cerniera</b>	A traino
<b>Posizione cerniera</b>	Destra
<b>Porta reversibile</b>	Sì
<b>Codice EAN</b>	8017709321178



## Estetica

<b>Estetica</b>	Universale	<b>Colore profilo mensole</b>	Cromo
<b>Colore</b>	Bianco	<b>Colore profilo cassette</b>	Cromo
<b>Materiale Porta</b>	Lamiera	<b>Colore profilo del ripiano in vetro</b>	Cromo
<b>Materiale fianchi</b>	Lamiera	<b>Tipologia di Display</b>	7 segmenti
<b>Colore fianchi</b>	Bianco	<b>Posizione display</b>	Interno (sul Top)

## Allestimento Comparto Frigorifero

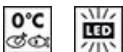

<b>Numero ripiani regolabili</b>	3	<b>Ripiano porta - bottiglie</b>	Sì
<b>Numero cassette frutta e verdura</b>	1	<b>Tipologia ripiano copri - verduriera</b>	Cristallo
<b>Tipologia ripiani regolabili</b>	Cristallo	<b>Vano Life Plus-0° gradi</b>	Sì
<b>Tipologia verduriera</b>	Standard	<b>Illuminazione interna frigo</b>	Sì
<b>Ripiano copri - verduriera</b>	Sì	<b>Tipo illuminazione interna frigo</b>	Led

## Controporta comparto Frigorifero

<b>Numero balconcini regolabili</b>	5	<b>Mensole porta-bottiglie con filo metallico</b>	Sì
<b>Numero mensole porta-bottiglie</b>	1		

## Altre dotazioni Frigorifero



Accessori frigorifero	Porta-uova	Ventola	Sì
Natural Plus Blu Light	Sì	Filtro Anti-odore	Sì
MultiFlow	Sì		

## Allestimento comparto Congelatore

Numero cassette	3	Tipo illuminazione freezer	no
Numero ripiani	2		

## Altre dotazioni Congelatore



Accessories	1 contenitore ghiaccio	Ripiano per contenitori ghiaccio	Sì
Zona congelamento rapido	Sì		

## Altre caratteristiche tecniche



Funzioni display	Holiday, Congelamento rapido, Raffreddamento rapido, Allarme temperatura
Allarme porta aperta	Sì
Allarme temperatura	Sì
Tipo di controllo della temperatura	Elettronico
Numero di compressori	1
Tipo di gas refrigerante	R600a
Tipo di compressore	Inverter
Agente schiumogeno	Ciclopentano

## Prestazioni / Etichetta Energetica - Reg. 2019



Consumo annuo di energia	247 kWh/a	Emissioni di rumore aereo	35 dB(A) re 1 pW
Classe di efficienza energetica	E	Autonomia di Conservazione senza energia elettrica	9 h
Classe di emissione di rumore aereo	B	4 stelle - Capacità di congelamento	5.2 Kg/24h
Volume totale netto	370 l	Classe climatica	SN, T
Somma dei volumi degli scomparti per prodotti congelati	90 l	IEE	100 %







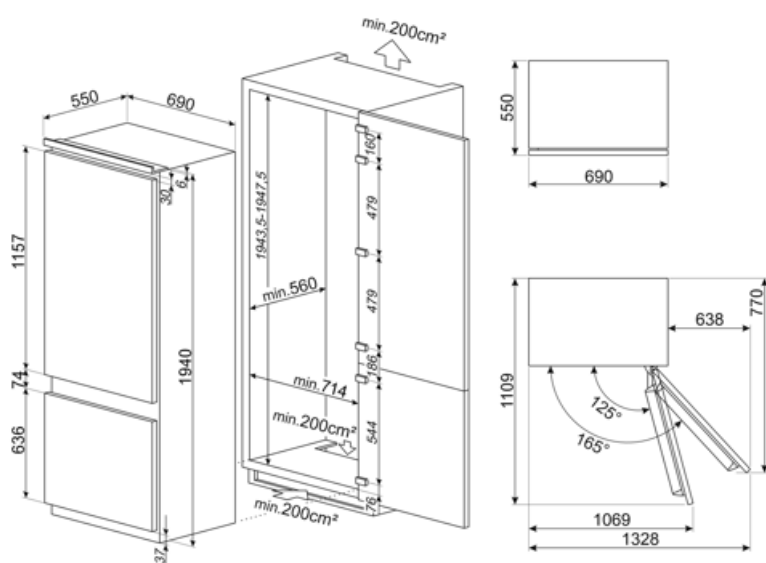



Somma dei volumi degli scomparti di raffreddamento e degli scomparti per prodotti non congelati 280 l

## Collegamento Elettrico

Spina	(F;E) Schuko	Tensione (V)	220-240 V
Dati nominali di collegamento elettrico	95 W	Frequenza (Hz)	50 Hz
Corrente	0,8 A	Lunghezza cavo di alimentazione	193 cm



## Glossario simboli

- |  |  |   |   |
|--|--|---|---|
|    | Sbrinamento automatico: Tutti i modelli di frigoriferi sono dotati di Sbrinamento automatico nel vano frigorifero.   |    | Classe di efficienza energetica E   |
|    | Ventilato: Sistema di ventilazione del freddo che permette di diffondere costantemente e in modo omogeneo l'aria all'interno del frigorifero.  |    | Congelamento rapido: La funzione del congelamento rapido permette di congelare in tempi brevissimi grandi quantità di cibi freschi. Attivandola qualche ora prima, il congelatore abbassa la temperatura e dopo alcune ore ripristina automaticamente il normale funzionamento. |
|    | Funzione vacanze: Questa funzione è particolarmente utile in casi di prolungata assenza da casa, permette di disattivare il funzionamento del reparto frigorifero e mantenere in funzione solo il freezer. |    | Illuminazione interna a LED: L'illuminazione interna a LED garantisce un risparmio energetico e, al contempo, offre una luce di atmosfera.  |
|    | Zona Life Plus 0°C: grazie a una temperatura interna più bassa rispetto al resto del frigorifero, le qualità organolettiche degli alimenti vengono preservate.   |    | L'evoluzione Smeg verso modelli più intelligenti ed ecosostenibili ha portato alla scelta della tecnologia Inverter che riduce significativamente i consumi.  |
|  | Sistema di raffreddamento Multiflow: il sistema di ventilazione Multiflow permette di diffondere costantemente e in modo omogeneo l'aria all'interno del frigorifero.                                      |  | Natural Plus Blu Light: Innovativo sistema di illuminazione aumenta i tempi di conservazione di frutta e verdura, preservandone più a lungo il contenuto vitaminico.  |
|  | Altezza nicchia incasso  |   |   |